



Автономные отопительные приборы

# HEATER AER D2/D5

Инструкция по эксплуатации

AER D2 - 12B  
AER D2 - 24B  
AER D5 - 12B  
AER D5 - 24B



# Содержание

---

1. Информация о продукте	2-3
2. Технические характеристики	4
3. Правила эксплуатации	5-10
4. Гарантийное обслуживание	11-15
5. Органы управления	16-17

## Общие сведения

**HEATER AER D2/D5** (рис. 1) - автономный отопительный прибор, работающий на дизельном топливе, предназначенный для:

- подогрева стекол для их оттаивания и удаления конденсата;
- обогрева и поддержание температуры в:
  - кабине водителя или судовых каютах
  - грузовых отсеках;
  - жилых и служебных отсеках;
  - автомобилях, оборудованных под жилье.

Автономный отопительный прибор HEATER AER D2/D5 с учетом его тепловой мощности предназначен для установки на грузопассажирском транспорте.



Рис. 1. HEATER AER D2/D5

### ВНИМАНИЕ

Отопительный прибор предназначен только для целей обогрева:

- ° Транспортных средств всех видов (макс. 8 сидячих мест + место водителя) и прицепов к ним;
- Строительной техники;
- Сельскохозяйственной техники;
- Водно-моторной техники (только дизельные отопительные приборы);
- Автомобилей, оборудованных под жилье.

Запрещается использовать отопительный прибор с целью обогрева:

- Длительная непрерывная эксплуатация для обогрева:
  - жилых помещений, гаражей
  - строительных вагончиков, дачных домов и охотничьих домиков
  - барж, используемых для жилья, и т.д.
- или сушки людей или животных путем прямого обдува горячим воздухом, предметов, вдувание горячего воздуха в какие-либо емкости.

# 1. Информация о продукте

---

Автономный отопительный прибор HEATER AER D2/D5 соответствует обязательным требованиям, предъявляемым в России к такого рода продуктам, соответствия надлежащего образца.

Все оборудование компании A100 проходит обязательную сертификацию.

## 2. Органы управления

---

Органы управления, применяемые для отопителей AER D2/D5

Поворотный выключатель AER



Таймер AER

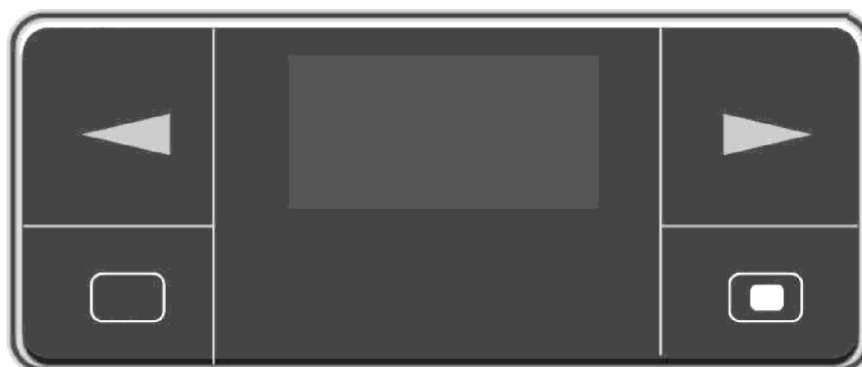

## 3. Технические характеристики

### Размещение отопительного прибора

- Отопительный прибор предназначен и имеет допуск к установке в помещениях транспортных средств, предназначенных для перевозки людей.
- Отопительный прибор крепится своим фланцем с установленным фланцевым уплотнением непосредственно к днищу транспортного средства или к подходящему месту на его задней стенке.
- На автомобиле, оборудованном под жилье, отопительный прибор рекомендуется устанавливать в салоне или в багажном отделении. Если нет возможности установить отопительный прибор в салоне или в багажном отделении, то его можно установить под полом автомобиля, снаружи, в брызгозащищенном исполнении.

### ВНИМАНИЕ!

Предложения по установке в инструкции по эксплуатации приводятся в качестве примеров. Возможны и другие места установки, если они не противоречат приводимым в "Техническом описании, руководстве по монтажу и техническому обслуживанию" требованиям



Рис.8

- 1 Отопительный прибор перед соседним с водителем сиденьем
- 2 Отопительный прибор на задней стенке кабины
- 3 Отопительный прибор под спальным местом
- 4 Отопительный прибор в ящике для инструментов

- 1 Отопительный прибор перед соседним с водителем сиденьем
- 2 Отопительный прибор между передними сиденьями
- 3 Отопительный прибор под полом
- 4 отопительный прибор под задним сиденьем
- 5 Отопительный прибор в багажном отделении

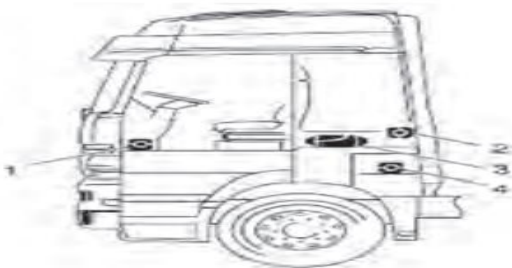

Рис. 10

Отопительный прибор, установленный на яхте

## 3. Технические характеристики

---

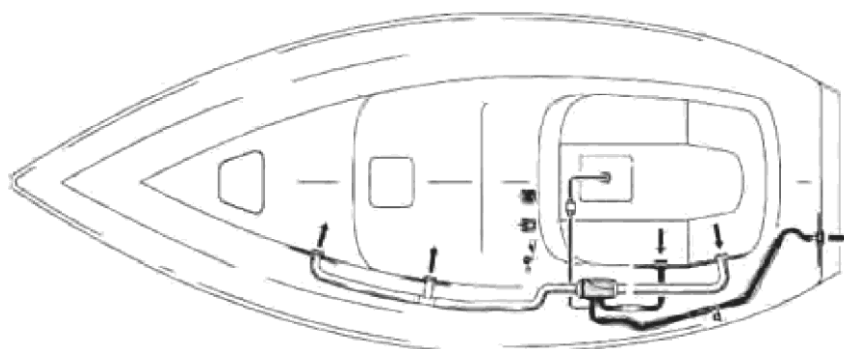
### Подача топлива

- Горловина залива топлива должна быть герметично закрыта крышкой, чтобы исключить возможность разлива топлива.
- Для отопительных приборов с подачей топлива, отдельной от топливной системы автомобиля, необходимо четко обозначить вид топлива и заливную горловину.
- На заливную горловину нужно нанести знак (наклейку) о необходимости отключения отопительного прибора перед заправкой топливного бака.
- Добавление отработанного масла не допускается.
- Топливные магистрали и дозировочный топливный насос после заправки зимнего дизельного топлива или дизельного топлива для низких температур необходимо заполнить новым топливом путем эксплуатации отопительного прибора в течение 15 минут.

#### **ВНИМАНИЕ!**

Если подача топлива к отопительному прибору осуществляется из отдельного топливного бака, необходимо соблюдать следующие правила:

- при температуре выше 0 °С: используйте дизельное топливо стандарта DIN EN 590 или соответствующий российский эквивалент (ГОСТ Р 52368-2005 (EN 590:2004)).
- при температуре от 0 °С до —20 °С: используйте зимнее дизельное топливо стандарта DIN EN 590 или соответствующий российский эквивалент (ГОСТ Р 52368-2005 (EN 590:2004)).
- при температуре от -20 °С до —40 °С используйте арктическое или полярное дизельное топливо.

### Система отвода выхлопных газов

- Выхлопной патрубок располагается таким образом, чтобы исключить попадание выхлопных газов внутрь автомобиля через систему вентиляции, каналы подачи теплого воздуха или оконные отверстия.
- Во время эксплуатации в режиме обогрева не выполнять никаких работ в зоне системы отвода отработанных газов.
- При проведении работ с системой отвода отработанных газов сперва выключить отопительный прибор и подождать до его полного остывания.
- При необходимости использовать защитные перчатки.
- Не вдыхать выхлопные газы.

### Подача воздуха в камеру сгорания

- Заборное отверстие канала подачи воздуха в камеру сгорания не должно забиваться грязью и снегом.

### Индикация рабочего режима

- Хорошо различимая индикация рабочего режима в поле зрения водителя должна информировать о том, включен или выключен отопительный прибор (с более подробной информацией об индикации, вы можете ознакомиться в инструкции пользователя к соответствующему устройству управления).

### 3. Технические характеристики



Рис. 11 . Габаритные размеры отопительного прибора AER D2



Рис. 12 . Габаритные размеры отопительного прибора AER D5

#### Заводская табличка

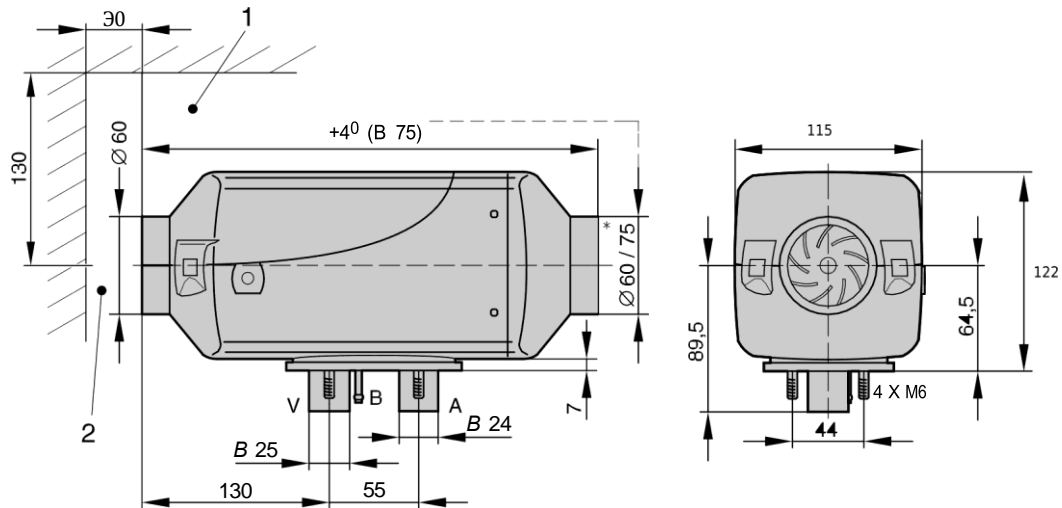
Заводская табличка сбоку на блоке управления / блоке нагнетателя. При необходимости табличку-дубликат можно закрепить на другом месте на отопительном приборе или на хорошо видимом месте возле него.

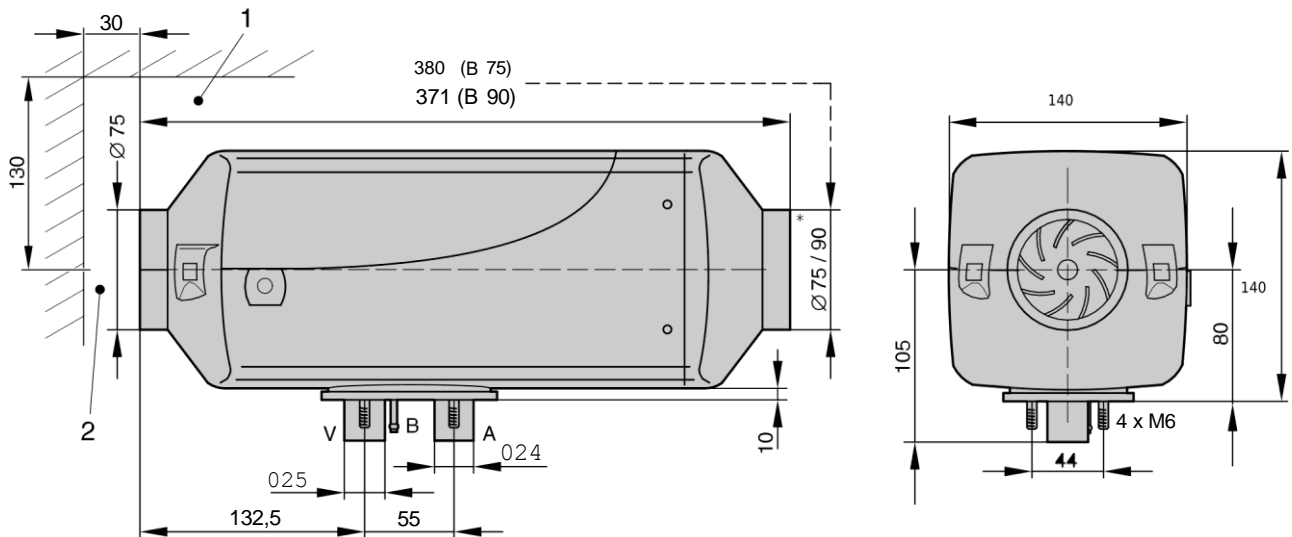

Рис. 13 1 Заводская табличка



## 3. Технические характеристики

---

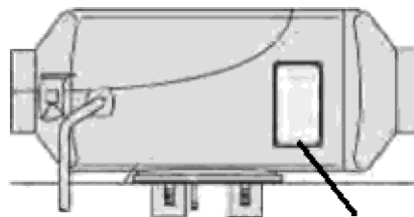
### Спецификация деталей

В состав комплекта поставки отопительного прибора AER D2 (12/24 В) входят:

1. Отопительный прибор.
2. Дозировочный топливный насос.
3. Устройство управления.
4. Топливозаборник.

В состав комплекта поставки отопительного прибора AER D5 (12/24 В) входят:

1. Отопительный прибор.
2. Дозировочный топливный насос.
3. Устройство управления.
4. Топливозаборник.

Комплект поставки универсального монтажного комплект\*

5. Жгут проводов питания, плюс / минус.
6. Жгут проводов органа управления.
7. Гибкая выхлопная труба, длина 1 м.
8. Шланг подачи воздуха в камеру сгорания, длина 1 м.
9. Кабельные хомуты (10х).
10. Кронштейн дозировочного топливного насоса.
11. Топливная трубка, 6 х 2, длина 1,5 м.
12. Хомут.
13. Дефлектор поворотный.
14. Сетка.
15. Задняя крышка.
16. Гофра воздуховода.
17. Основной жгут проводов
18. Хомут крепления выхлопной трубы.
19. Воздухозаборный глушитель.

#### ВНИМАНИЕ!

- Мелкие детали, не показанные на рисунке, поставляются в пакете.
- Если для установки необходимы дополнительные детали, обратитесь к каталогу дополнительного оборудования A100.

### 3. Технические характеристики

Комплект поставки отопительного прибора и универсального монтажного комплекта Рис. 14

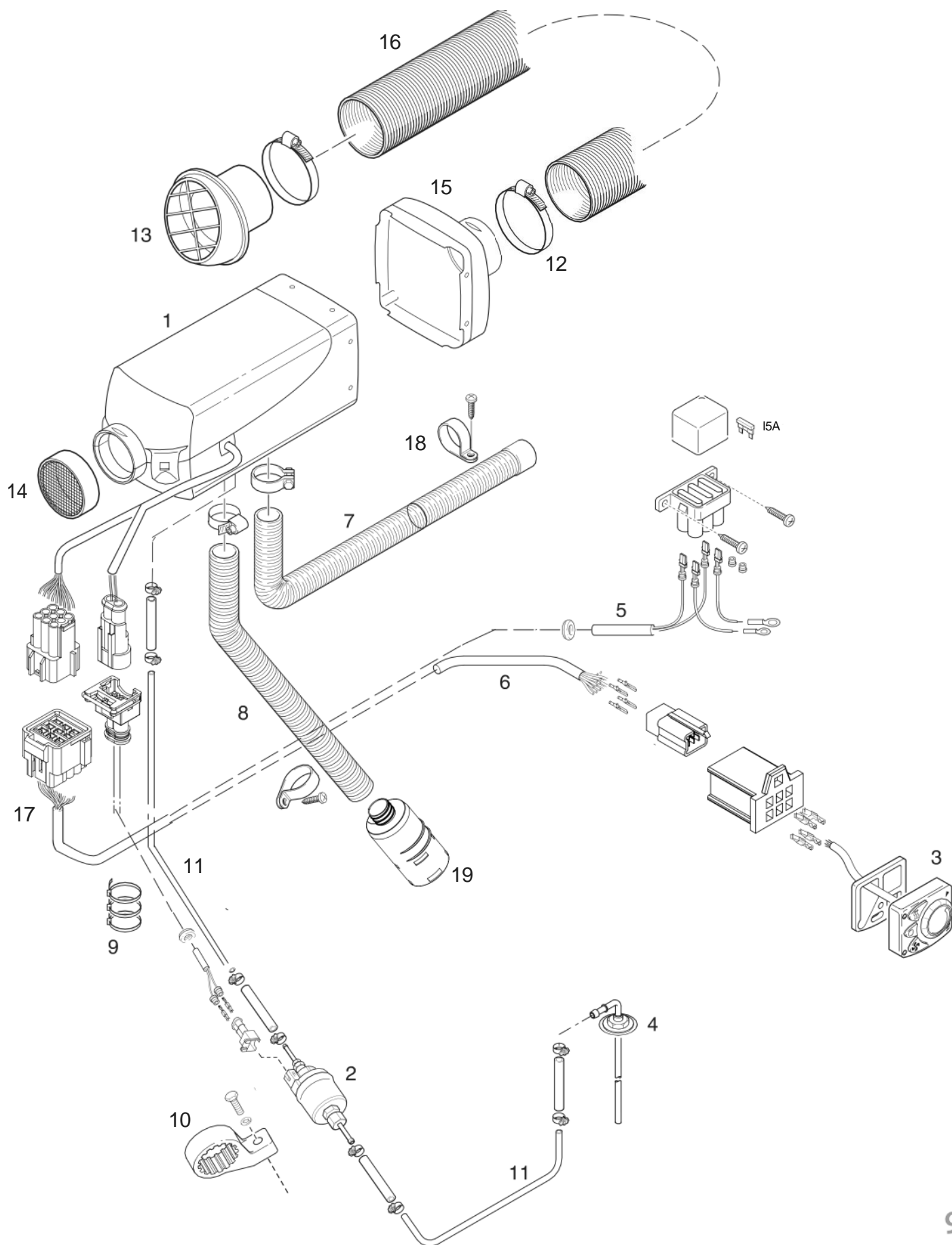

### 3. Технические характеристики

Мощность (Ватт)	AER D2		AER D5
Теплоноситель	Воздух		Воздух
Расход топлива (л/ч)	0.28-0.10		0.51-0.16
Топливо	Дизель		Дизель
Масса	ок. 2,7 кг		ок. 4,5 кг
Скорость потока воздуха без противодавления (кг/ч)	105		185
Электра потребляемая мощность (ватт) в рабочем состоянии (12 и 24 В) и при запуске (12 и 24В)	8-34		7-90
Номинальное напряжение	12В или 24В		12 В или 24 В
Основные размеры	340*115*122		380*140*140
Рабочий диапазон  Нижний предел напряжения	10,5 вольт - 18 вольт Время срабатывания защиты от пониженного напряжения: 20 секунд		
Верхний предел напряжения:	18 вольт - 28 вольт Время срабатывания защиты от перенапряжения: 20 секунд		
Топливо	Имеющееся в продаже дизельное топливо (DIN EN 590)		
Допустимая температура окружающей среды	Отопитель	от -40 °С до +70 °С	от -40 °С до +85 °С
	Дозирующий насос	от -40 °С до +50 °С	от -40 °С до +125 °С
Режим вентиляции	Доступно только с нагревателем Alpine		

## 4. Правила эксплуатации

---

Отопительный прибор должен эксплуатироваться и использоваться только для целей, указанных в настоящей инструкции.

Отопительный прибор управляется при помощи устройства управления. Виды устройств управления см. стр. 4. Для устройств управления имеется подробное руководство по эксплуатации, которое будет передано Вам организацией, выполняющей установку (монтаж) отопительного прибора - сертификационным сервисным центром.

### ВНИМАНИЕ!

Работа отопительного прибора и вентиляция транспортного средства может привести к разряду аккумуляторной батареи. После выключения отопительного прибора рекомендуется проехать на транспортном средстве несколько километров, чтобы зарядить аккумуляторную батарею.

### Первый запуск отопительного прибора

При первом вводе в эксплуатацию после получения из сервисного центра необходимо проверить следующие пункты:

- после установки отопительного прибора необходимо тщательно деаэрировать всю систему подачи топлива, соблюдая при этом инструкции производителя автомобиля.
- во время пробного пуска отопительного прибора необходимо проверить на герметичность и надежность крепления все соединения системы подачи топлива.
- если во время эксплуатации отопительного прибора выявляются неисправности, то необходимо установить причину при помощи диагностического устройства и устранить ее.

Если вы являетесь неисправности, обратитесь в сертифицированный сервисный центр для выявления причины неисправности и ее устранения.

### ВНИМАНИЕ!

Выявление причин неисправности осуществляется сертифицированным сервисным центром с применением диагностического оборудования. Не пытайтесь самостоятельно выявить неисправность и устранить ее причины. Это может причинить вред отопительному прибору, транспортному средству или Вашему здоровью.

### ВАЖНЫЕ СОВЕТЫ ПО ЭКСПЛУАТАЦИИ

Перед запуском выполнить проверку надежности

После длительного перерыва эксплуатации (летние месяцы) необходимо проверить крепеж всех узлов (при необходимости затянуть болты). Выполнить визуальную проверку системы подачи топлива на ее герметичность.

### Эксплуатация в режиме обогрева на возвышенностях

- Эксплуатация в режиме обогрева возможна на высоте до 1500 м над уровнем моря без регулирования по высоте.
- Эксплуатация отопительного прибора на высоте 1500—3000 м над уровнем моря без регулирования по высоте возможна в течение непродолжительного времени (например, во время перехода через перевал или во время остановки). При длительном пребывании, напр., зимний лагерь, необходимо выполнить соответствующее регулирование отопительного прибора по высоте.

## 4. Правила эксплуатации

---

### ОБРАТИТЕ ВНИМАНИЕ

Техническое описание процесса работы отопительного прибора Включение

При включении загорается контрольная лампочка в элементе управления. Штифтовой электрод накаливания включается, и вентилятор работает на низких оборотах.

### ОБРАТИТЕ ВНИМАНИЕ

При первом включении отопительного прибора в течение короткого времени может ощущаться запах. В первые минуты работы это абсолютно нормально и не является признаком неправильной работы отопительного прибора.

Если температура после предшествующего цикла нагрева все еще слишком высока, то после этого работает только вентилятор (холодный продув). После отвода избыточного тепла происходит запуск.

### Запуск AER D2/D5

Через 65 секунд запускается подача топлива и воздушно-топливная смесь воспламеняется в камере сгорания.

Через 60 секунд после определения комбинированным датчиком (датчик горения) наличия пламени отключается штифтовой электрод накаливания.

После этого аппарат находится в режиме нормальной эксплуатации.

Еще через 120 секунд отопительный прибор достигает ступени «МОЩНОСТЬ» (максимальная подача топлива и максимальное число оборотов вентилятора).

### Установка температуры при помощи элемента управления

При помощи элемента управления можно задавать температуру в салоне.

Температура может находиться в диапазоне от +10°C до +30°C и зависит от установленного отопительного прибора, размера отапливаемого помещения и наружной температуры.

Устанавливаемое положение регулятора является при этом опытным значением.

### Регулировка в режиме обогрева

В режиме нагрева постоянно измеряется температура в помещении или температура забираемого воздуха.

Если температура выше установленного на панели управления значения, начинается регулирование. Предусмотрены 4 ступени регулирования, что обеспечивает точную подстройку подаваемого отопительным прибором потока тепловой энергии в соответствии с потребностями. Число оборотов вентилятора и количество подаваемого топлива соответствуют при этом выбранной ступени регулирования.

## 4. Правила эксплуатации

---

Если происходит превышение температуры даже на самой нижней ступени регулирования, то отопительный прибор переходит на ступень регулирования „Выкл“ с инерционным выбегом вентилятора в течение примерно 4 минут для охлаждения.

Затем вентилятор работает до следующего запуска на минимальных оборотах (режим рециркуляции) либо выключается (режим подачи свежего воздуха).

### Режим вентиляции

В режиме вентиляции сперва необходимо задействовать переключатель „Обогрев / Вентиляция», а затем включить отопительный прибор.

### Выключение

При выключении отопительного прибора контрольная лампа гаснет и отключается подача топлива.

Для охлаждения обеспечивается инерционный выбег вентилятора в течение примерно 4 минут. Для очистки камеры сгорания во время инерционного выбега вентилятора примерно на 40 секунд включается штативной электрод накаливания.

Особая ситуация:

Если до выключения не происходит подача топлива или если отопительный прибор находится на ступени „Выкл“, то отопительный прибор после инерционного выбега переходит в режим ожидания.

### ВНИМАНИЕ!

В режиме обогрева положение отопительного прибора может отклоняться от стандартного или максимально допустимого до +15° на короткое время во всех направлениях. Эти отклонения, вызываемые перемещением транспортного средства, никоим образом не влияют на работу отопительного прибора.

### ВНИМАНИЕ!

При заправке транспортного средства необходимо отключать отопительный прибор.

### Неисправности и действия при их обнаружении

Отопительный прибор после включения не запускается:

- выключить и включить отопительный прибор.

**Обратите внимание!** Выключение и включение не повторять больше двух раз.

Если отопительный прибор все равно не запускается, проверить:

- есть ли топливо в топливном баке;
- исправны ли предохранители;
- исправна ли проводка, соединения, места разъемов;
- нет ли помех в каналах подачи воздуха в камеру сгорания или отвода выхлопных газов.

Если после выполнения указанных действий отопительный прибор все равно не запускается, обратитесь в сертифицированный сервисный центр.

### ОБРАТИТЕ ВНИМАНИЕ!

Если отопительный прибор не запускается в течение 90 секунд после начала подачи топлива, то старт выполняется заново. Если отопительный прибор снова не запускается в течение 90 секунд после начала подачи топлива, происходит аварийное отключение, т.е., отключается

## 4. Правила эксплуатации

---

подача топлива и в течение примерно 4 минут происходит инерционный вы бег вентилятора.

Если процесс горения в камере сгорания прекращается сам по себе, то производится новый запуск. Если отопительный прибор не запускается в течение 90 секунд после нового запуска подачи топлива или запускается, но в течение 15 минут снова гаснет, то выполняется аварийное отключение, т.е., прекращается подача топлива и в течение примерно 4 минут происходит инерционный вы бег вентилятора. Аварийное отключение может быть деактивировано путем быстрого выключения и включения. Выключение и включение не повторять больше двух раз.

При перегреве срабатывает комбинированный датчик (датчик горения / датчик перегрева), прекращается подача топлива, происходит аварийное отключение. После устранения причины перегрева отопительный прибор можно запустить вновь путем выключения и последующего включения.

При достижении нижней или верхней границ напряжения в течение 20 секунд происходит аварийное отключение.

При выходе из строя штифтового электрода накаливания, двигателя вентилятора или обрыве электропроводки дозирующего насоса отопительный прибор не запускается.

При выходе из строя комбинированного датчика (датчик горения / датчик перегрева) или повреждении электропроводки отопительный прибор не запускается и аварийное отключение происходит еще на этапе запуска.

Число оборотов двигателя вентилятора контролируется непрерывно. Если отопительный прибор не запускается или число оборотов отклоняется от нормы более чем на 10 %, то через 30 секунд происходит аварийное отключение.

После определенного количества отключений отопительного прибора происходит блокировка блока управления\*.

### АВАРИЙНОЕ ОТКЛЮЧЕНИЕ

Если в ходе эксплуатации возникает необходимость аварийного отключения, необходимо выполнить следующие действия:

1. Отключить отопительный прибор через панель управления;
2. Вынуть предохранитель;  
или
3. Отключить отопительный прибор от аккумуляторной батареи.

## 4. Правила эксплуатации

---

### Требования по безопасной эксплуатации отопительного прибора:

- установка и ремонт, в том числе и по гарантии, отопительного прибора может выполняться только сертифицированными сервисными центрами;
- выполнение ремонтных работ с привлечением не сертифицированного сервисного центра и/или с использованием неоригинальных запасных частей является источником опасности и поэтому не допускается; последствием этого является прекращение гарантийных обязательств производителя на отопительный прибор.

#### ЗАПРЕЩАЕТСЯ

- разбирать отопительный прибор;
- изменение конструкции деталей, подвергающихся термическому воздействию;
- использование не одобренных компанией A100 деталей сторонних производителей;
- отклонение от предписаний, требований по безопасности и/или требований, содержащихся в данной инструкции. В особенности это относится к электропроводке, системе подачи топлива, системе подачи воздуха в камеру сгорания и выхлопной системе;
- при монтаже или ремонте разрешается использовать только оригинальные принадлежности или оригинальные запасные части;
- для управления отопительным прибором разрешается использовать только одобренные компанией A100 устройства управления;
- при выполнении на транспортном средстве электросварочных работ для защиты блока управления необходимо снять клемму с плюсового вывода аккумуляторной батареи и замкнуть ее на массу;
- запрещается эксплуатация отопительного прибора в таких местах, где в атмосфере могут содержаться воспламеняющиеся пары или пыль, например, если вблизи располагается угольный склад, топливный склад, дровяной склад, зернохранилище и т. п.;
- вблизи отопительного прибора или на нем ни в коем случае не должны транспортироваться запасные канистры с топливом, емкости с маслом, аэрозольные или газовые баллоны, ветошь, одежда и т. п.;
- вышедшие из строя предохранители должны заменяться на предохранители аналогичного номинала;
- при обнаружении утечки топлива из топливной системы отопительного прибора (разгерметизация) обратиться за исправлением неисправности в сертифицированный сервисный центр;
- запрещается преждевременная остановка инерционного выбега отопительного прибора путем использования разъединителя аккумуляторной батареи, за исключением аварийного отключения;
- запрещается запуск и эксплуатация отопительного прибора во время нахождения транспортного средства на легковоспламеняющемся грунте или покрытии, например, топливо заправочная станция, сухая листва и т. д.





## 4. Правила эксплуатации 5. Гарантийное обслуживание

---

Ремонт отопительного прибора, в том числе и по гарантии, может выполняться ТОЛЬКО сертифицированными сервисными центрами, специалисты которых прошли специальную подготовку по установке и ремонту отопительного прибора.

### Гарантийный срок

Гарантийный срок 12 месяца устанавливается на отопительные приборы:  
HEATER AER D2/D5 - 12 В / 24 В

Гарантийный срок в 12 месяцев распространяется на устройства, приобретенные отдельно от отопительного прибора. При приобретении и установке отопительного прибора в комплекте с устройством управления гарантийный срок на устройство управления равен гарантийному сроку на отопительный прибор.

Срок гарантии на замененные комплектующие и аксессуары составляет 12 месяцев.

### Исчисление гарантийного срока

- для отопительного прибора - со дня установки оборудования на транспортное средство сертифицированным сервисным центром;
- для устройства управления, приобретенного отдельно от отопительного прибора, - с даты покупки;
- для комплектующих изделий - с момента замены комплектующего изделия сертифицированным сервисным центром;

Гарантия распространяется на все элементы отопительного прибора, входящие в комплект поставки, идентификационный номер которого указан в гарантийном талоне, за исключением предохранителей, а также деталей, требующих периодической замены. К таким деталям относятся топливные фильтры, лампочки, элементы питания для устройств управления.

### Порядок удовлетворения требований

В течение гарантийного срока в случае обнаружения недостатков отопительного прибора устранение недостатков осуществляется путем бесплатного ремонта, замены комплектующего изделия, либо замены отопительного прибора на аналогичный в случае невозможности ремонта.

Устранение недостатков осуществляется сертифицированными сервисными центрами, список которых можно получить у организации, устанавливающей оборудование.

Устранение недостатков оборудования осуществляется в сроки, согласованные с покупателем отопительного прибора с учетом неисправности оборудования и наличия запасных частей, и в соответствии с требованиями законодательства о защите прав потребителей. О длительности работ владелец оборудования информируется до начала их проведения.

В случае необходимости может быть проведена проверка качества отопительного прибора.

### Условия гарантии

Настоящая гарантия распространяется на недостатки отопительного прибора, обнаруженные в гарантийный срок его эксплуатации. Недостатки считаются обнаруженными в гарантийный срок, если покупатель обратился с требованиями об устранении недостатков отопительного прибора до истечения гарантийного срока.

## 5. Гарантийное обслуживание

---

### **Гарантия не распространяется на:**

- механические повреждения;
- повреждение, вызванные внешним воздействием на отопительный прибор (удар, нажим и т.п.), а также воздействием внешней природной среды;
- повреждения и неисправности, вызванные попаданием внутрь посторонних веществ, предметов, жидкостей, насекомых;
- повреждения и неисправности, возникшие в связи с использованием отопительного прибора не по назначению, неправильным или небрежным обращением с ним;
- повреждение и неисправности, причиной которых стало нарушение правил пользования оборудованием, установленных инструкцией по эксплуатации оборудования;
- повреждения и неисправности, которые возникли в результате стихийных бедствий, пожара, дорожно-транспортного происшествия, кражи, угона транспортного средства, кражи оборудования или косвенно обусловлены перечисленными обстоятельствами;
- повреждения или неисправности, возникшие в результате нарушения техники безопасности;
- недостатки, обусловленные естественным ухудшением внешнего вида оборудования;
- повреждения и неисправности, возникшие в результате неправильной эксплуатации или небрежного обращения с отопительным прибором;
- неисправности, возникшие в результате применения охлаждающей жидкости и топлива, не соответствующих требованиям производителей автотранспортных средств и требованиям, установленным нормативными актами Российской Федерации.

### **• Указания по безопасности**

- Установка подогревателей должна производиться в соответствии с Инструкцией по установке и регистрироваться на портале по адресу: <https://a-100.online/registration>.
- Если установка подогревателя сертифицирована авторизованной сервисной станцией "A100", протокол приёма должен постоянно храниться в автомобиле.
- Из-за опасности отравления и удушья подогреватель нельзя включать в закрытых помещениях (например, в гаражах).
- На АЗС, а также там, где могут образовываться горючие пары и пыль (вблизи топливных, угольных, зерновых складов и т.п.) подогреватель должен быть выключен.
- При сильном дыме, не обычных шумах или запахе топлива из подогревателя его нужно заблокировать, удалив предохранитель, и проверить на сервисе "A100".
- Можно использовать только топливо, указанное на фабричной табличке (дизельное топливо для дизельных подогревателей).
- Не допускается попадание внутрь устройства влаги и загрязнений.
- Для профилактики подогреватель нужно раз в месяц включать на 10 мин при холодном двигателе и минимальной мощности вентилятора автомобиля. Рекомендуется также раз в год, не позже начала отопительного сезона, проверять его на сервисе "A100".